

### MARMITA

- 1. CAPACIDAD: 20 GAL.**  
**MEDIDAS: FRONTAL. 80 CMS,** Profundidad 65 **CMS,** **ALTURA: 125 CMS.**  
**PESO: 68 KILOS APROX.**
- 2. MATERIALES: RECIPIENTE EN ACERO INOXIDABLE 304 CALIBRE 14.**  
**ESTRUCTURA EN ÁNGULO COLL ROL, CON SOLDADURAS REFORZADAS Y PINTURA HORNEADA.**
- 3. SISTEMA DE AGITACIÓN: AUTOMÁTICO A 40 R.P.M. APROX. CON** moto **REDUCTOR** Trifasico Italiano. **ASPAS EN ACERO INOX. 304 CON RASPADORES EN RESINA DE ALTA RESISTENCIA.** Facil desmonte retirando tuerca mariposa, la cual permite ademas facil graduación de la altura del agitador.
- 4. SISTEMA DE VUELCO: AUTOMÁTICO CON REDUCTOR Y MANIJA, PARA MAYOR FACILIDAD EN LA EVACUACIÓN DE LAS MEZCLAS.**
- 5. SISTEMA DE CALENTAMIENTO: EL RECIPIENTE CUENTA CON DOBLE CAMISA QUE CONTIENE ACEITE TÉRMICO ( RIGAL 46 DE TEXACO), ESTE ES CALENTADO POR UN calefactor DE 16 SOPLETES QUE SE CONECTA A LA FUENTE DE GAS.**

### INSTALACIÓN

- 1. ESCOGER UN SITIO LIBRE DE CORRIENTES DE AIRE PARA INSTALAR EL EQUIPO (UN RINCÓN POR EJEMPLO)**
- 2. FIJAR LA ESTRUCTURA BASE AL PISO MEDIANTE TORNILLOS QUE SE COLOCAN EN LAS PESTAÑAS AGUJERADAS DE CADA UNA DE LAS PATAS.**
- 3. INSTALAR EL CALEFACTOR DE GAS SOBRE SOPORTES DE TAL FORMA QUE LA DISTANCIA DEL FONDO DEL RECIPIENTE A LOS SOPLETES SEA DE APROX. 12 CMS.**

### RECOMENDACIONES

1. **ENCENDER EL CALEFACTOR A TOPE INICIALMENTE Y DESPUÉS APAGAR UNA O MÁS LÍNEAS DE CUATRO SOPLETES YA QUE EL ACEITE TÉRMICO PERMITE CONSERVAR TEMPERATURAS ESTABLES.**
2. **EMPLEAR RACIONALmente EL EQUIPO, DE FORMA TAL QUE UNA VEZ EL ACEITE TÉRMICO ALCANza TEMPERATURAS ADECUADAS, CONTINúe EMPLEANDO LA MARMITA EN NUEVOS BACHES, ANTES QUE LA TEMPERATURA DISMINUYA. ESTO PERMITE EL AHORRO DE ENERGÍA.**
3. **ENCENDER EL MOTOREDUCTOR DEL AGITADOR SOLO CUANDO LA MEZCLA ALCANCE TEMPERATURAS ADECUADAS.**
4. **LA MARMITA CUENTA CON UNA VÁLVULA DE SEGURIDAD QUE PERMITE LA EVACUACIÓN AUTOMÁTICA DE ACEITE, CUANDO LA PRESIÓN INTERNA ALCANZA ALTOS NIVELES. DEBE EVITARSE LA OPERACIÓN MANUAL DE LA VÁLVULA YA QUE AL SALIR EL ACEITE con EL CALEFACTOR ENCENDIDO, SE PUEDE PRESENTAR CONFLAGRACIÓN.**
5. **EL MOTOREDUCTOR Italiano TIENE GARANTÍA DE FABRICA Por 18 MIL HORAS DE OPERACIÓN POR TANTO NO REQUIERE LUBRICACIÓN ADICIONAL, ES SELLADO HERMÉTICAMENTE.**
6. **PERIÓDICAMENTE DEBE REVISARSE LA TORñILLERÍA DEL EQUIPO, YA QUE POR VIBRACIÓN PUEDEN SOLTARSE ALGUNAS TUERCAS.**

# PLANOS GENERALES MARMITA COMEK 50 GAL

base motoreductor

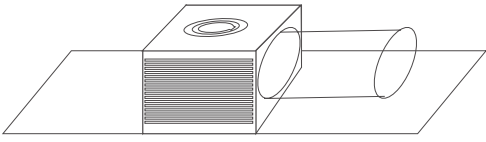

Estructura base

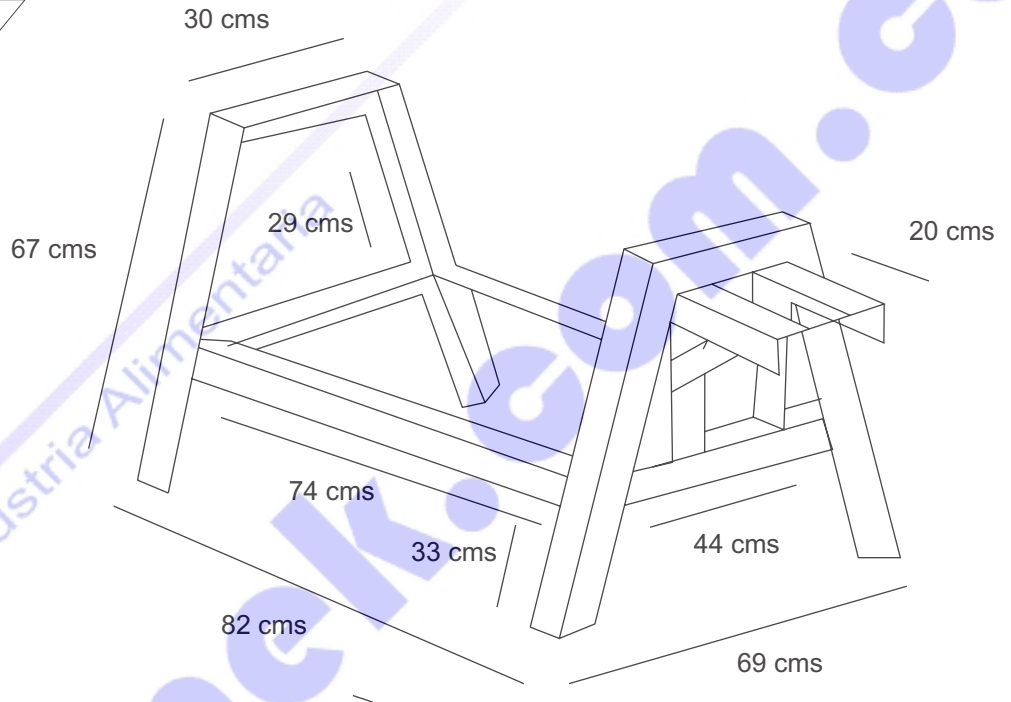

Agitador

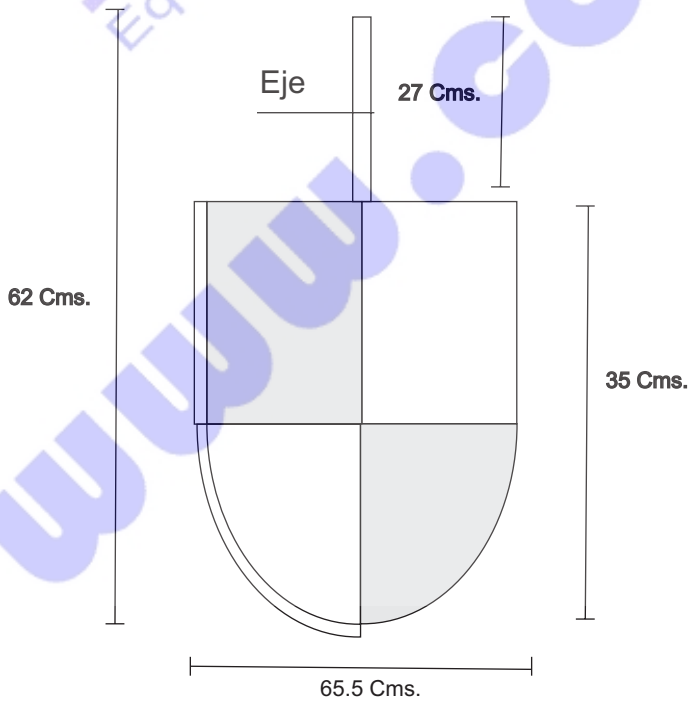

Recipiente

